

Biografi

Monica Förster (f. 1966 i Stockholm, uppväxt i Dorotea, verksam i Stockholm) är utbildad vid Beckmans Designhögskola och Konstfack i Stockholm. Hon har deltagit i utställningar på bland annat MoMA i New York och V&A i London samt finns representerad i Nationalmuseums och Röhsska museets samlingar med flera. Hon har mottagit en rad priser de senaste 20 åren, och bland annat utnämnts till *Årets designer* av Elle Decoration tre gånger och av Residence två gånger samt tilldelats Guldstolen av Sveriges Arkitekter. Förster har även mottagit flera internationella utmärkelser såsom Good Design Award, USA; Coolest Invention, Time Magazine, USA; Design Plus, German Design Council, Tyskland samt Best Domestic Design, Wallpaper* Design Awards, Storbritannien.

Monica Förster
Bruno Mathsson-priset 2021

20 november 2021 – 18 april 2022
Vandalorum Värnamo

Text: Max Fraser, Monica Förster, Gustaf Kjellin, Elna Svenle
Redaktör: Elna Svenle
Utställningsproducent: Johanna Berg
Ljusdesign: Kai Piippo, Light Bureau/AFRY
Fotografi: Patrik Lindell
Översättning: Nordén & Berggren
Produktion: Henrik Nygren Design
Papper: Olin Design Rough 120 + 300 g från Antalis
Tryck: Hylte Tryck, 2021

Tack till: Antalis, DS Smith, Johanna Fosselius, Harald Sundberg, Claire Chérigié, Bruno Förster, Staffan Hellstrand, Daniel Hodierne, Johan Sjöberg, Alessi, Artifort, David Design, De Padova, Design House Stockholm, Fredericia, Gense, Georg Jensen, Marrakech Design, Offecct, Okko, Palmgrens, Poltrona Frau, Rörstrand, Skultuna, Subjective, Svenskt Tenn, Tacchini, Zanat och Zanotta.

Utställningen har möjliggjorts av:
Bertil & Britt Svenssons Stiftelse för Belysningsteknik
Bengt Julins Stiftelse
Estrid Ericsons Stiftelse
Kulturrådet
Region Jönköpings län
Värnamo kommun
Vandalorums partners (Hamrin, Liljedahl, Svenstig)

Copyright: Vandalorum, Skulpturvägen 2, 331 44 Värnamo. www.vandalorum.se



MATHSSON-FONDEN
STIFTELSEN KARIN OCH BRUNO MATHSSONS FOND



20 november 2021 – 18 april 2022
Vandalorum Värnamo



Monica Förster
Bruno Mathsson-priset 2021



Introduktion

2021 års Bruno Mathsson-pristagare är den svenska formgivaren Monica Förster. Bruno Mathsson-priset delas ut årligen sedan 1984 och är det största designpriset i Norden med en prissumma på 200 000 kronor. Styrelsen för Karin och Bruno Mathssons fond, som delar ut priset, skriver i sin motivering:

”Drivkraften att testa nya former, tekniker och material är imponerande i Monica Försters omfångsrika produktion. Hennes gränsöverskridande och internationella designdialoger överraskar och förbluffar, liksom blandningen av lätthet och tyngd i de kreativa uttrycken. Hon är en ambitiöst engagerad ensamvarg som utmanar moderna klassiker med oväntad spänst i sina former; hon blandar elegans och saklighet med kittlingar av fulsnuggt. Styrkan finns i den svärfångade och samtidigt tillåtande attityden.”

För femte året delas priset ut på konst- och designmuseet Vandalorum, beläget i formgivaren och arkitekten Bruno Mathssons hemstad Värnamo. Prisutdelningen sker i samband med vernissagen av en omfattande utställning med ett urval av Försters möbler, objekt och projekt för såväl svenska som internationella uppdragsgivare, från 1999 och framåt.

Med sin utställning har Förster skapat en ny upplevelse av Vandalorums Formlada. Hon förmedlar känslan av att vistas i den tillåtande idéfasen – i tankens molnlandskap om man så vill – genom en installation som domineras av hennes idag ikoniska uppblåsbara rum *Cloud* från 2002. Utställningens dynamiska ljusdesign, utvecklad av Kai Piippo, förstärker det naturliga dagsljuset

som strilar ner från norrfönstren, och förtätar upplevelsen av himlens ständiga föränderlighet.

Elna Svenle

Museichef Vandalorum.
Styrelseledamot Karin och Bruno Mathssons fond.

Från idé till verklighet

Förster i 2019

En idé är lätt att få men är egentligen inget utan ett genomförande. Monica Förster har i över 20 års tid realiserat sina idéer med enastående resultat. Förster började studera den kreativa processen i Stockholm. Inledningsvis blev det reklam på Beckmans Designhögskola, men Förster hade vid examen 1995 inte låtit sig konverteras till den tvådimensionella världen utan hade konsekvent löst skoluppgifterna tredimensionellt. Det motiverade en fortsättning med studier i möbel- och inredningsdesign på Konstfack, och kanske var det efterlängtat att komma ifrån institutionerna 1997 för att äntligen få förverkliga sina egna idéer.

Runt millenieskiftet dominerade en nymodernism i Skandinavien; 1930-till 1950-talets sparsmakade estetik gick igen och material som trä och stål favoriserades. Men det var varken stoppade soffor med metallunderreden eller blonda trästolar som Förster tänkte på. Befriad från det förflutna men helt i samma anda som modernismens pionjärer, som med en optimism för framtiden experimenterade i nya material och tekniker, skapade Förster på kort tid tre produkter som kom att definiera henne själv som formgivare, och hjälpte till att bredda formspråket i Sverige.

I sitt kök, vilket även fungerade som verkstad, började Förster laborera med materialet silikon. Med en ugn på lån från Kungliga Tekniska Högskolan (KTH) kunde hon formgjuta runda delar som monterades ihop med en lågenergilampa. Det gav ett taktilt och tåligt hölje med perfekt opacitet för ljuskällan. Lampan *Silikon* (1999) fick inte bara användare utan även producenter att omvärdera sin uppfattning om hur en lampa kunde se ut och användas, och den blev snabbt satt i produktion av företaget David Design. Till ett uppdrag för en utställningsarkitektur,

prövade Förster en idé om ett uppblåsbart fristående rum med organisk form. Dåtidens avantgardister, företaget Snowcrash, såg en glimt av framtiden i Försters molnliknande verk och tillsammans utvecklade de konceptet vidare till *Cloud* (2002), ett mobilt mötesrum i semitransparent nylontyg. Samma år blev Förster klar med *Load* (2002), en sladdlös, laddningsbar och rotationsgjuten plastlampa. I sina respektive segment förutsåg dessa projekt tveklöst framtidens behov av hållbarhet och nya användarbeteenden. De slungade också Förster direkt in i blickfånget på en global designscen där hon har stannat sedan dess.

Det blev ett raskt kliv över köks-tröskeln och in i en egen studio som bytt adress ett par gånger i stadsdelen Södermalm i Stockholm. Ytan har vuxit för varje flytt och så även uppdragen. Precis som Bruno Mathsson, har Förster känsla för entreprenörskap och kommunikation. Detta har bidragit till att studion hela tiden utvecklats i sin praktik och att Förster blivit ett av de starkaste formgivarnamnen idag – både i och utanför Sverige. En annan förutsättning till expansion är ett personligt och ekonomiskt mod att ta ansvar för andra än sig själv, och som arbetsgivare har Förster lyckats skapa en arbetsplats som lockar unga formgivare från hela världen att söka sig till Monica Förster Design Studio.

Hösten 2021 arbetar tre personer i studion tillsammans med Förster. Direkt efter entrén går man igenom en hall med modellverkstad och vidare in i ett stort rum där arbetsplatser är placerade utmed väggarna. Skalenliga prototyper, material- och färgprover på hyllor, väggar och golv skapar en inspirerande, konstnärlig miljö. I mitten av rummet står ett stort bord där projekt ligger och väntar i form av skisser och halvfärdiga modeller, och här samlas man för att diskutera idéer. Förster har arbetat så från allra första

början – att intuitivt låta sina händer skulptera fram en tredimensionell skiss, en modell. Modellen görs i material som papper, styrofoam eller kartong, och när den är klar läggs den i en låda försedd med en etikett som Förster bär med sig till uppdragsgivaren för att presentera idén. Idag rymmer dessa lådor en betydande samling modeller som täcker cirka fyra kvadratmeter från golv till tak. Alla sparas eftersom de likt pappersskisser och ritningar är en självklar del av projektet – de är embryon till många idag ikoniska objekt.

Varje projekt hanteras efter dess unika förutsättningar och syfte. Innan modellen skapas, börjar idéarbetet ofta med att utforska de tekniska möjligheterna i fabriken där objektet ska tillverkas. En omfattande analys och konceptutveckling inleds, och det som kan börja som en poetisk gest, reduceras varsamt till en ultimät konstruktion och form. Resultatet är ett varmt minimalistiskt uttryck som präglas av Försters passion för materialitet och ny teknologi. Studios kompetens kan samlas i en industriell produkt som också löser problem med större social inverkan, som *Lei* (2009) för Officeline, världens första ergonomiska kontorsstol utformad för kvinnor. I vissa fall kan detaljer i ett objekt även skvallra om Försters ursprung, men då för att det konkret bidragit till en lösning. Som att hämta inspiration i en hantverksteknik kring Dorotea i södra Lappland där Förster växte upp, till en söm i soffan *Alone* (2007) eller flätningen av läder i puffen *Esedra* (2007), båda för italienska tillverkaren Poltrona Frau.

Förster får inte bara typologier att utvecklas, utan även uppdragsgivare. Relationerna till de företag som Förster arbetar med blir ofta långa och vissa sträcker sig över årtionden. Det handlar inte bara om att projekten de gör tillsammans blivit framgångsrika, utan även om att ett gott och ömsesidigt

förtroende skapats. Utmanande idéer har fått tänja på teknikens och materialets gränser för att slutligen möta producentens förväntningar och förstärka deras kollektion. Utöver prisbelönta projekt som rör sig över hela skalan, från stearinljus och bestick till möbler, inredningar och installationer, har också det tekniska kunnandet och fabriksvnan vuxit över åren. Som en effekt av detta har Förster flera gånger värvats till den unika rollen som kreativ chef för andra företag, som 2013 till den anrika bosniska möbelproducenten Zanat, vars hantverksteknik är upptagen på Unescos världsarvslista.

I sitt mångsidiga arbete har Förster överkommit språkbarriärer, kulturskillnader, och fördomar i en mansdominerad industri, vilket sammantaget bidragit till att bana väg för nya generationer formgivare. Detta ligger helt i linje med Bruno Mathsson-fondens ändamål – att främja utvecklingen på formområdet. I utställningen möter vi Förster i ett ögonblick i hennes karriär där vi får chansen att studera ett personligt urval idéer som tagits från studio till verklighet för att förbättra och försköna våra offentliga platser, kontor och hem.

Förster i 2019

Förster i 2019

Förster i 2019

Förster i 2019

Gustaf Kjellin Curator baserad i Stockholm. Urval av projekt: Curator för utställningen *Snowcrash*, Nationalmuseum (2021), redaktör för boken *Design & Peace*, Alvar Aalto Foundation (2019) och med-författare av boken *Helt Vildt! – The Second Golden Age of Danish Design*, Summit (2018).

Förster i 2019

Förster i 2019

Förster i 2019

Förster i 2019

Förster i 2019

Den nyfikna optimisten

Förster i 2019

Monica Försters liv må vara Stockholms-centrerat. Men hennes framgångar som designer – som nu krönts med det prestigefyllda Bruno Mathsson-priset – har sitt ursprung i projekt från hela världen. Förster har bibehållit sin aptit på internationella samarbeten ända sedan hon startade designstudion 1999 och presenterade sin experimentella formgivning för branschen. I en tid när klichéerna kring nordisk form var som starkast – minimalistisk design och massor med ljust trä – tillhörde Förster en ny generation formgivare som älskade att bryta mot det förväntade regionala formspråket. Ufo-formade silikonlampor, provisoriska uppblåsbara rum som liknade böljande moln, självlysande toasitsar – det är några tidiga exempel på hennes längtan efter större lekfullhet, en vilja att utforska oväntade material och processer, och en strävan till eget uttryck i en annars ganska stram period för svenska möbler och produkter. Hon fick snabbt uppmärksamhet från svenska och utländska företag och många nya kunder.

Förster säger själv att hon aldrig riktigt uppfattat sig som en svensk formgivare. Inte heller har hon känt att hon passar in. Trots förankringen i den lokala designscenen är det kanske just bristen på traditionsbundenhet och hennes nyfikenhet på fri utforskning som bidragit till att öppna en mängd olika möjligheter för henne som formgivare de senaste två årtiondena. Hon har alltid vuxit av att samarbeta med kunder över nationsgränserna och hennes arbete har fångats upp av varumärken och tillverkare i ett flertal länder, bland annat Danmark, Österrike, Storbritannien, USA och Japan.

Karriären igenom har Förster ägnat sig åt olika föremålskategorier och produkttyper. Tryggt förankrad i industri-, möbel- och föremålsdesign

har hon gett sig i kast med allt från bordsserviser, bestick, ljusstakar, vaser och förvaringskärl till golvplattor, mattor, belysning och möbler i alla dess former. Försters produktportfölj är enormt varierad – men hon är alltid noga med att etablera ett starkt koncept innan hon börjar fokusera på material, form och estetik. Hon säger själv att hon inte har några anspråk på en egen stil. Med konstnärlig frihet vill hon följa upp de bästa idéerna, vidga det uttrycket och göra föremål som är både känslomässiga, funktionella och kommersiella.

Med rätta är hon som formgivare stolt över vad hon och teamet i studion hittills presterat, och tacksam för alla de samarbeten och vänskaps- och affärsrelationer som blommat upp över hela världen. Nyckeln till det globala genomslaget heter beslutsamhet och energi. Och hon har gjort sig ryktbar i en annars mansdominerad bransch.

Hennes talang och envishet har lett till samarbeten med en exklusiv skara välkända varumärken med tydliga identiteter och kraftfulla visioner, vilket gjort det möjligt för henne att studera företagens DNA och lära av deras kultur, kompetens och expertis. Ibland har detta lett till att Förster anlitats som konstnärlig ledare. Då har hon kunnat ägna ännu mer tid åt att i nära samarbete utveckla en helhetsstrategi för varumärket som hjälpt det att flytta fram sina positioner. Senaste exemplet är bosniska Zanat, som är specialister på träsnideri. I nästan ett årtionde har Förster hjälpt företaget att ta sig in på den mest exklusiva designmarknaden. Hon har skärskådat deras produktportfölj, kommunikation och identitet – men respekterat ett hundraårigt arv och bidragit till att bevara hantverkskunnandet. Resultatet är produkter som med fingertoppskänsla förener hennes samtida formspråk med

Förster i 2019

Förster i 2019

Förster i 2019

Förster i 2019

Förster i 2019

Förster i 2019

Förster i 2019

Förster i 2019

Förster i 2019

Förster i 2019

Förster i 2019

Förster i 2019

Förster i 2019

Förster i 2019

Förster i 2019

Förster i 2019

Förster i 2019

Förster i 2019

Förster i 2019

Förster i 2019

Förster i 2019

Förster i 2019

Förster i 2019

Förster i 2019

Förster i 2019

Förster i 2019

Förster i 2019

Förster i 2019

Förster i 2019

Förster i 2019

Förster i 2019

Förster i 2019

Förster i 2019

Förster i 2019

Förster i 2019

Förster i 2019

Förster i 2019

20 november 2021 – 18 april 2022
Vandalorum Värnamo

Monica Förster
Bruno Mathsson-priset 2021





6.

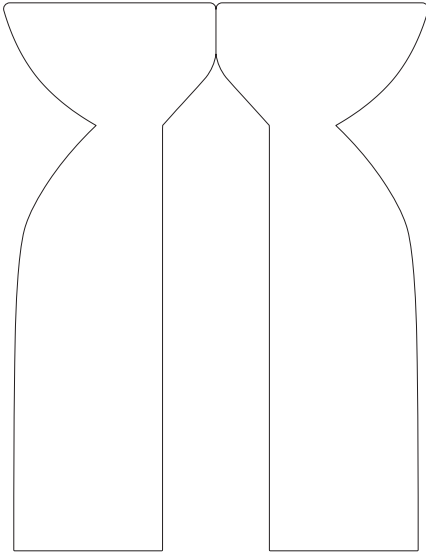

1.

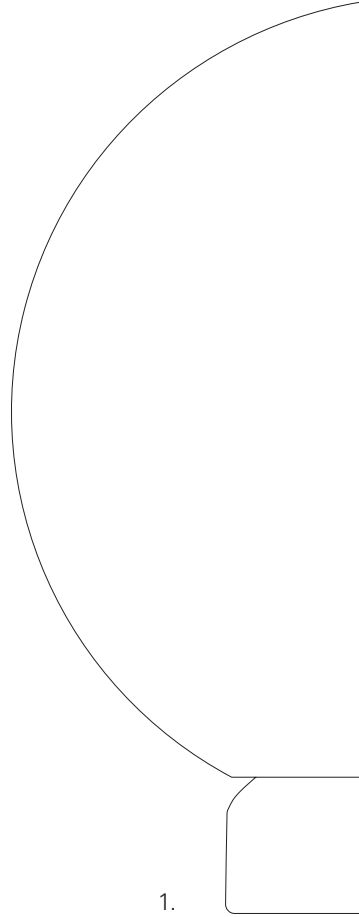

2.

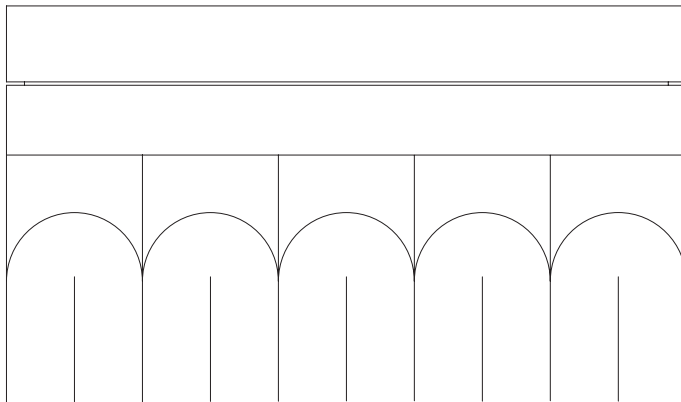

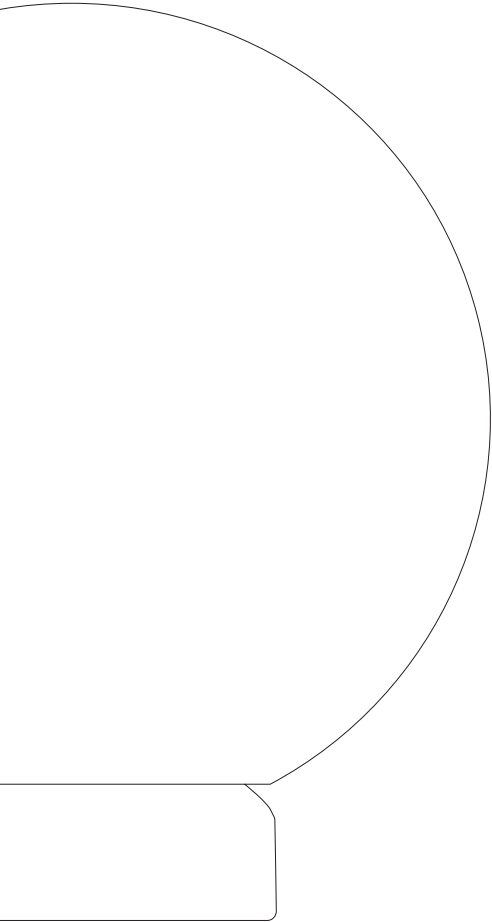

”Min studio jobbar med producenter från hela världen. Jag försöker alltid att bidra på ett sätt som gör skillnad på lång sikt. Det bosniska företaget Zanat bjöd in mig att bli deras kreativa chef år 2013. Zanat är ett väldigt intressant företag med en unik träsnideriteknik, som sedan 2017 är listad som världsarv av UNESCO.

Vad vi har försökt göra är att ta deras högkvalitativa snickerikunskaper och snideritekniker, och genom att modernisera dessa, få ut dem på världsmarknaden. Vi har gjort vår egen design för dem men även anlitat andra internationella formgivare som har gjort riktigt bra grejer.”

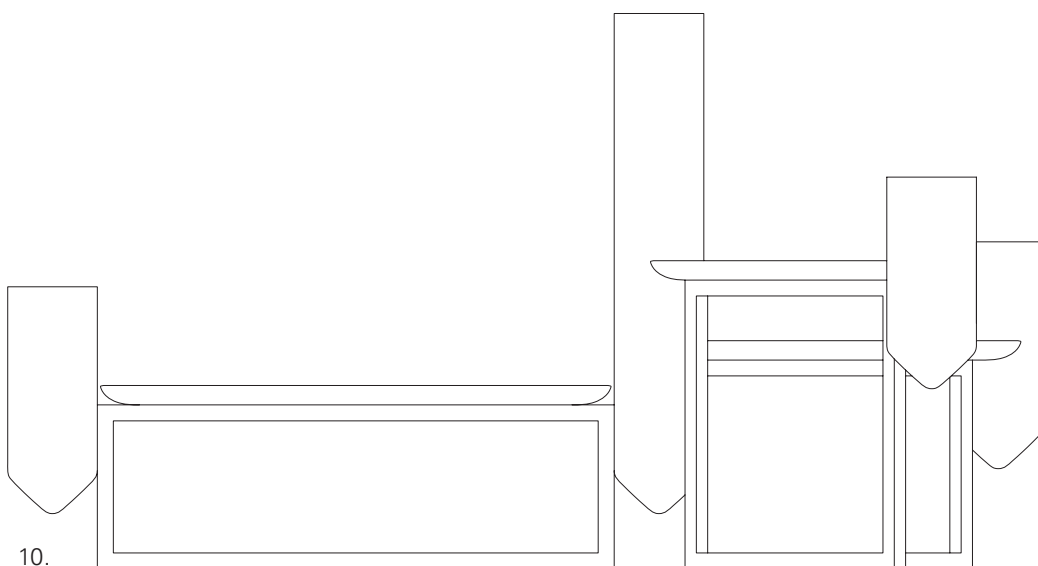





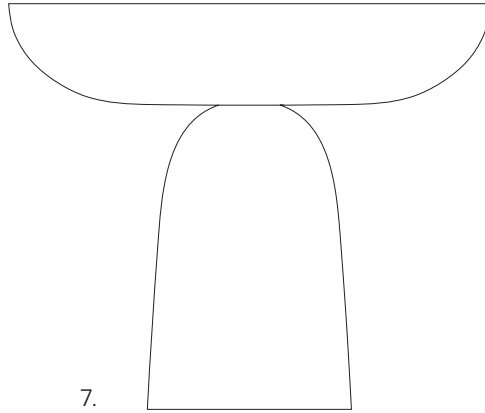

“Många pratar om att designbranschen skönmålar sitt klimatarbete. För Zanat har hållbarhet varit en del av affärsplanen från starten. Ägarna är väldigt medvetna politiskt och socialt, och de vill vara med att skapa kvalitativa jobb baserade på de världskända snideritraditionerna från området. När vårt samarbete inleddes, med mig som företagets kreativa chef, hade Zanat 15 anställda – idag är de 60.”

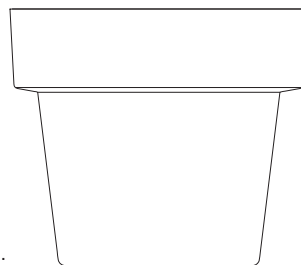
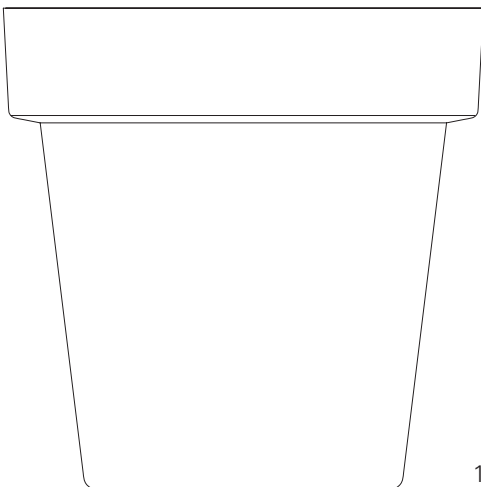
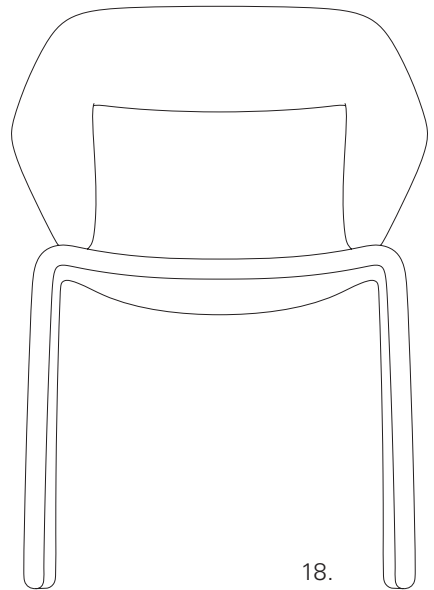



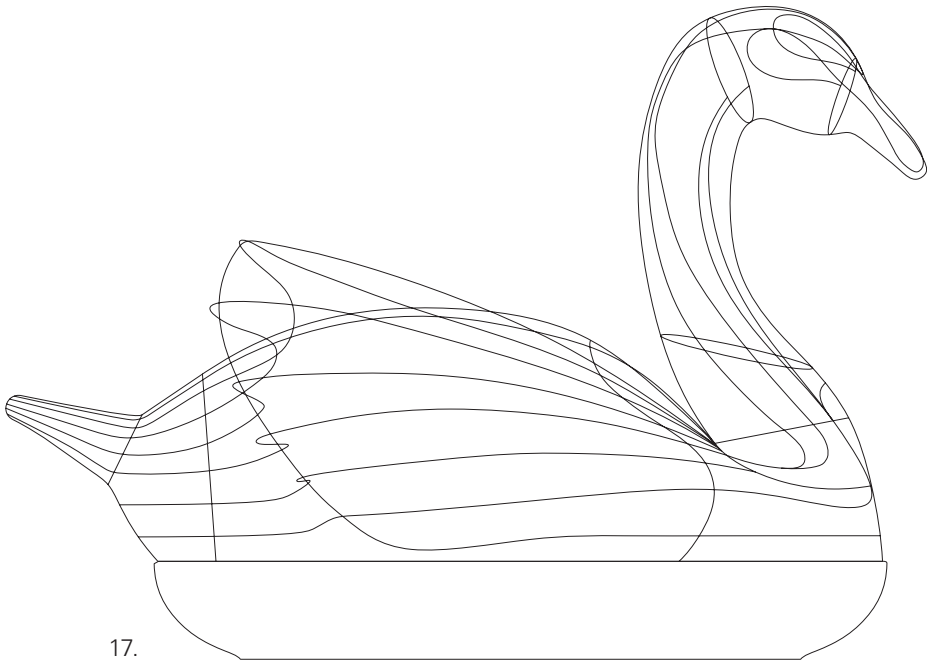

17.

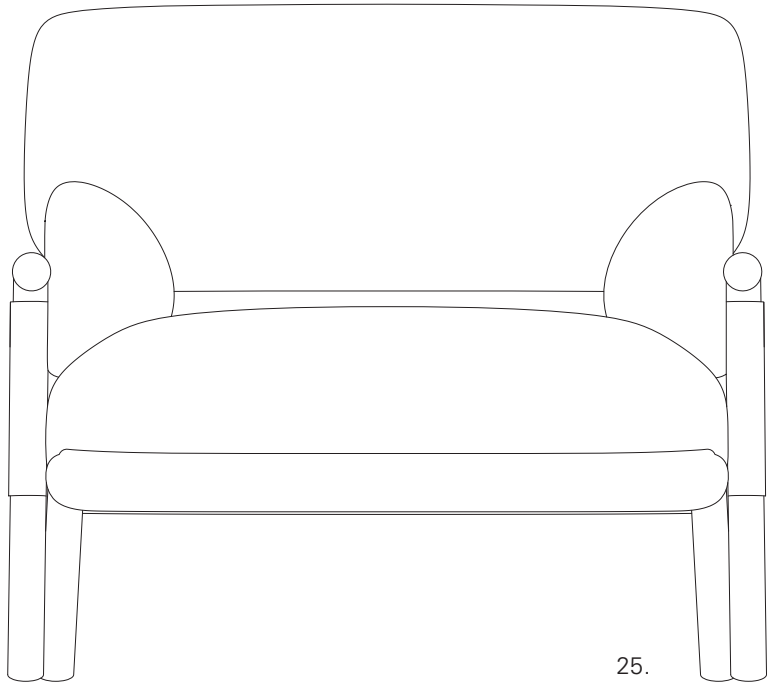

25.

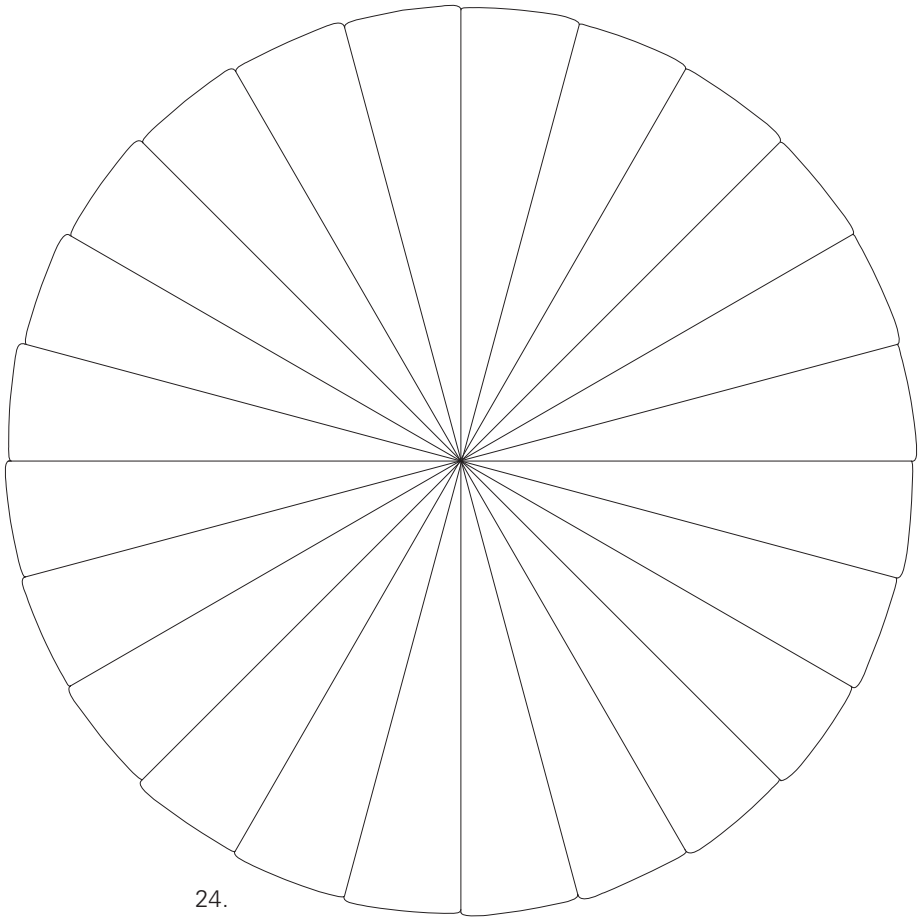

24.

“Under mitt första besök hos Poltrona Frau-fabriken i Tolentino i Italien, blev jag tagen av det industrialiserade hantverk som de hade utvecklat. Deras avancerade sätt att arbeta med läder är unikt och gör deras produkter svåra att kopiera. Jag ville rita något som kunde bevara, utveckla och till och med förfina den kunskapen, något som skulle bidra till att nå en ny publik. Jag arbetade med en detalj från en av deras klassiker, en chesterfieldsoffa, som förstorades upp och förenklades.”





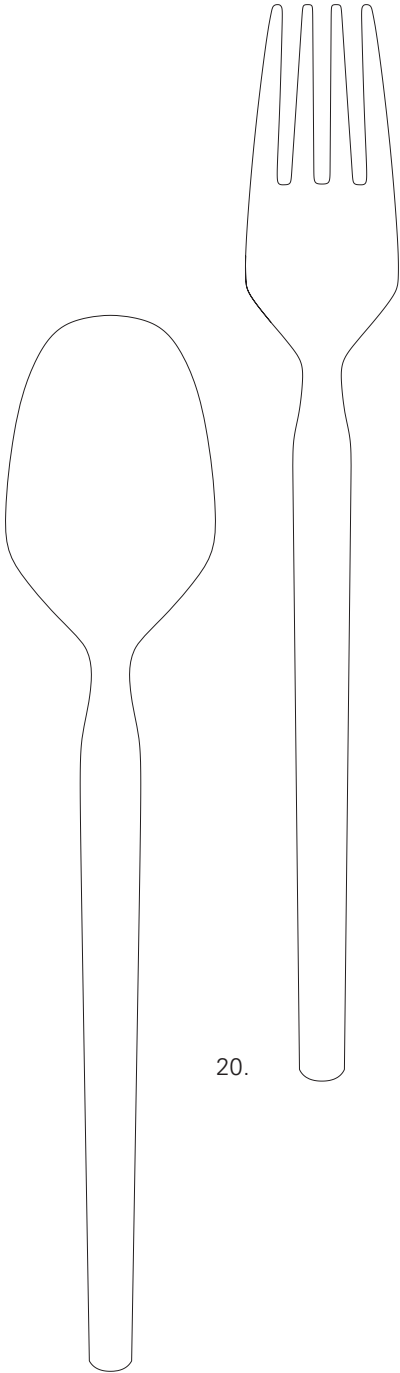

20.

"Ett bra bestick ska ligga bra både i handen och på tallriken, och det ska ha en god balans. Detta lärde jag mig när jag arbetade på mina föräldrars restaurang i Dorotea. *Dorotea* är tillverkad i ett enda material, en solid pjäs som är skulpterad och omsorgsfullt formgiven."

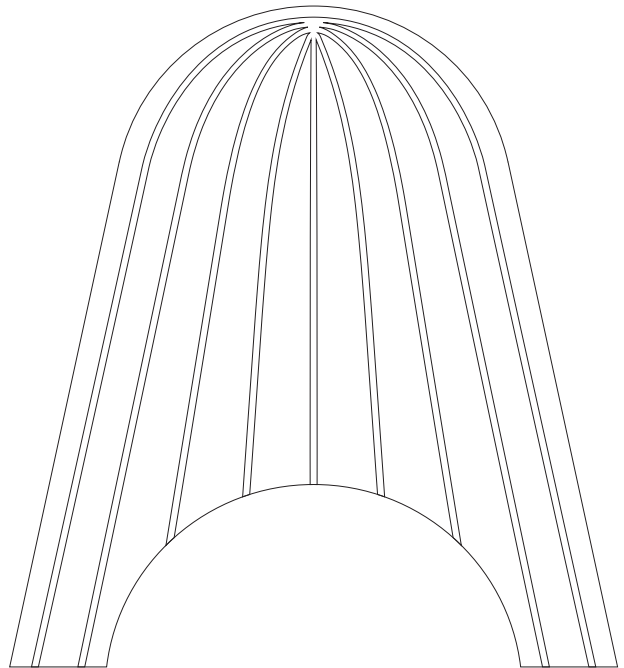

14.

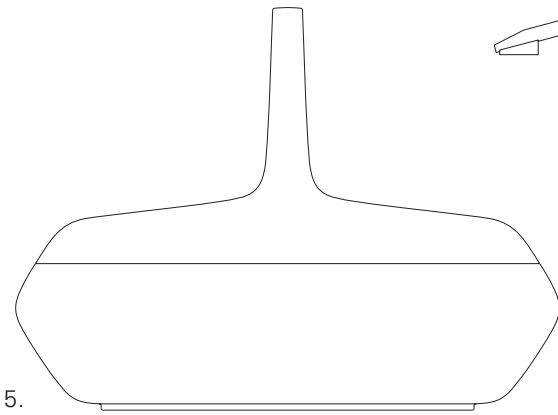
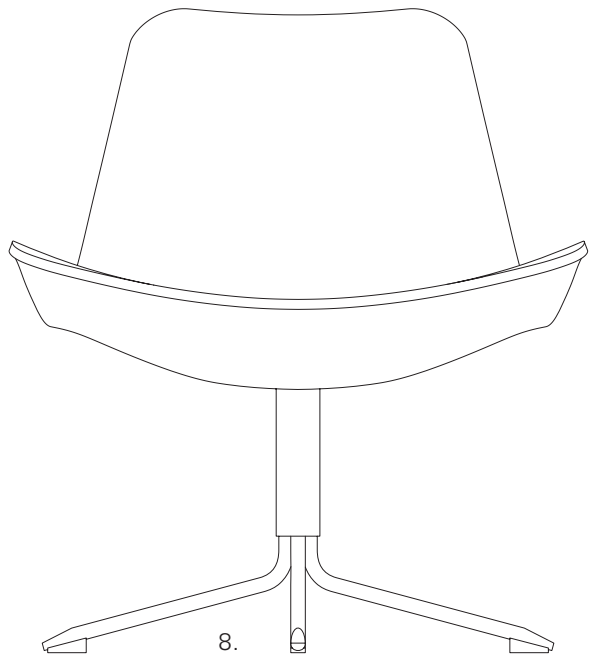
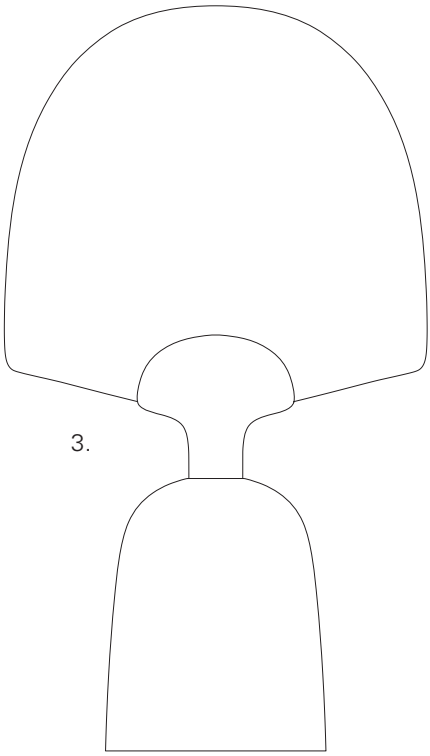





Monica Förster Design Studio
Stockholm

“Jag fick idén till formen under en flygresa när jag föreställde mig känslan av att befinna mig inuti ett moln. Ett speciellt typ av moln, cumulus, associeras ofta med vackert väder. Dessa moln, som bildas av morgondagg, är vackert bulliga och försvinner snabbt på eftermiddagen. Det var precis så jag ville att *Cloud* skulle fungera. Ett rum som enkelt blåses upp när du kommer till jobbet på morgonen och som utan ansträngning viks ihop och läggs undan på eftermiddagen. Du tar ut molnet ur väskan, trycker på en knapp, låter det blåsas upp i tre minuter och sedan är det bara att kliva in.”

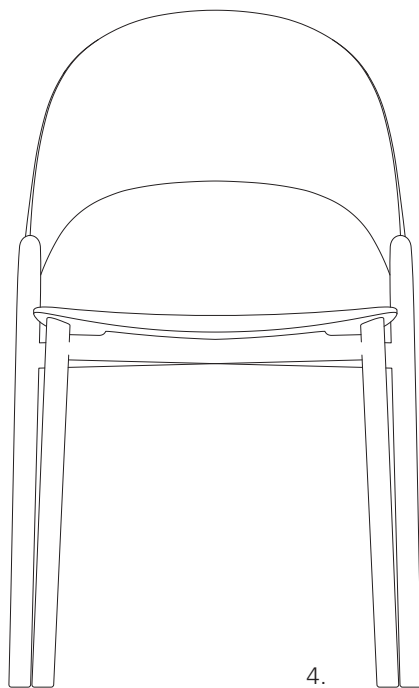

4.

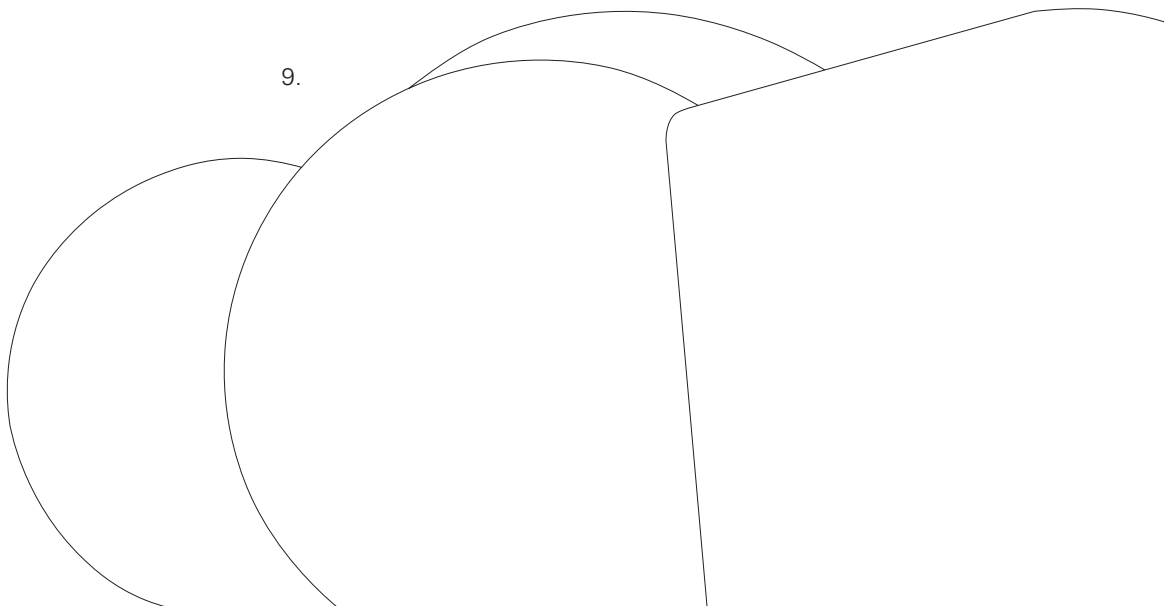

9.

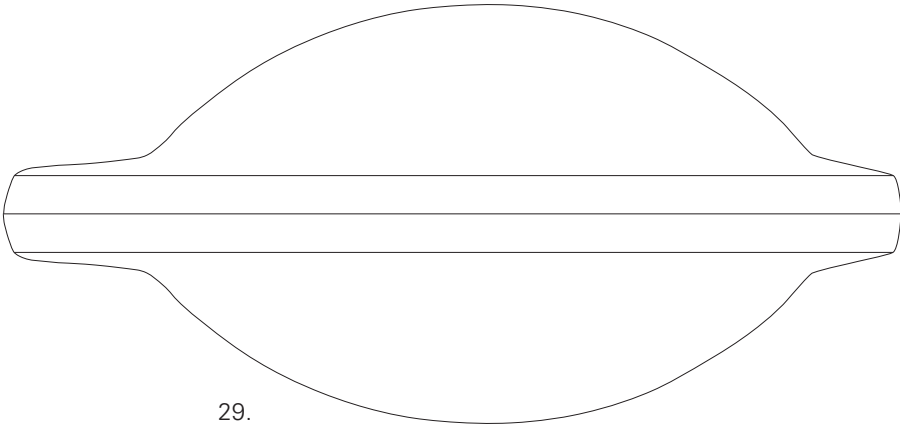

29.

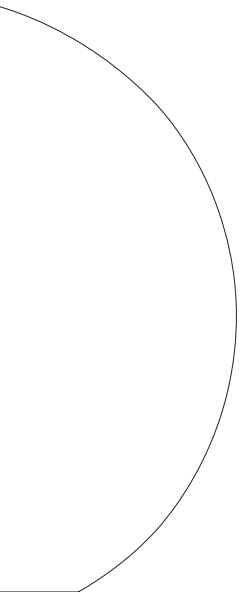

13.







19.

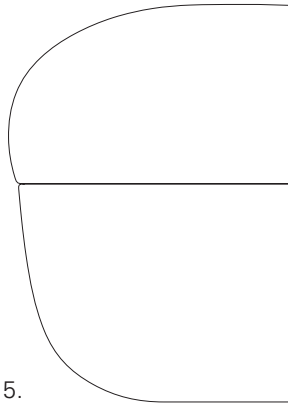

15.

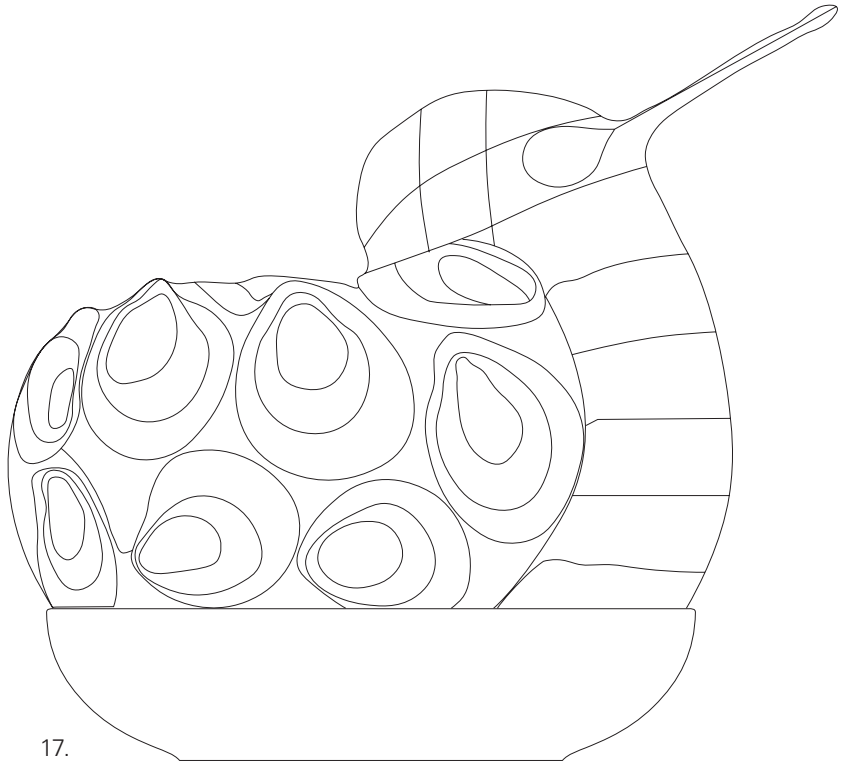

17.

"Alberto Alessi bad mig att kika på lite olika köksredskap. Vi gav honom några förslag och han valde att gå vidare med en idé om den typ av vikter som användes förr i tiden för att räkna ut hur mycket en vara kostade genom att skapa jämvikt med varan. En annan viktig aspekt i detta projekt var att det handlade om att visa något snarare än att dölja. Det var roligt att titta på måttsatser och andra köksredskap som vanligen göms i en låda och istället förvandla dem till något vackert, som man vill visa upp."

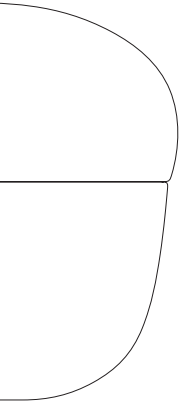

27.

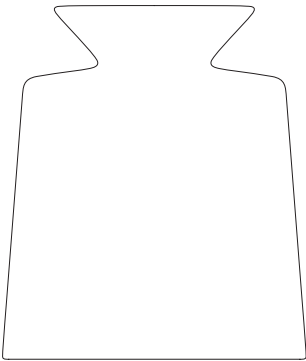

21.

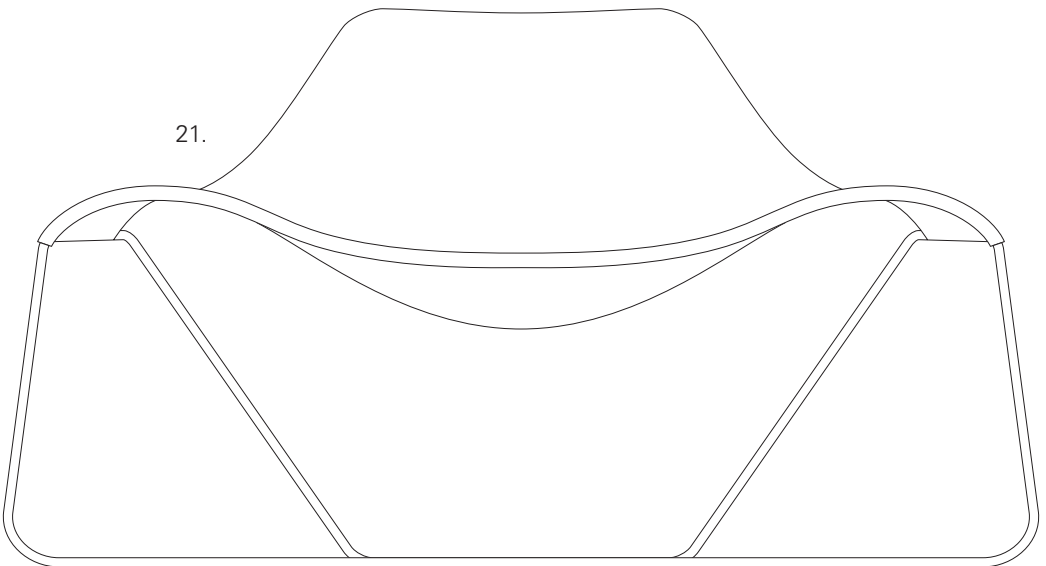



26.

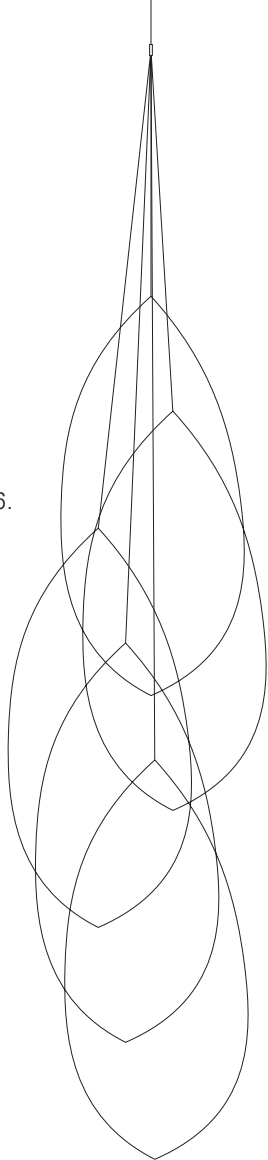

“Sedan pandemin startade har allt fler människor börjat arbeta hemifrån. Med det här skrivbordet, gjort för Zanotta, har målet varit att skapa en tunn och lätt känsla, svävande i luften. Teknologi kombineras med sadellädrets taktilitet. Skrivbordet är skulpturalt från alla sidor, vilket gör att det antingen kan stå mot en vägg eller mitt i rummet. Lådet är återvunnet eftersom hållbarhet är en viktig del av vår studios arbete. Vi försöker föreslå det här sättet att jobba till våra klienter.”

16.

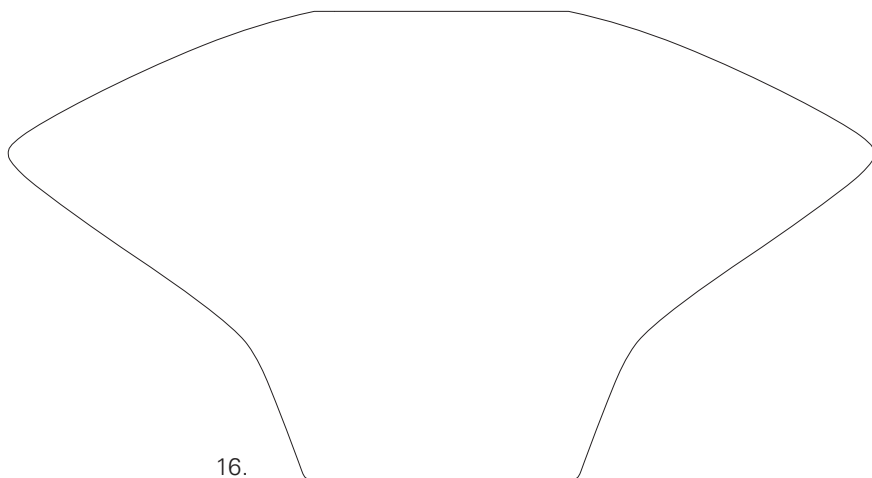





Il globo

Il globo è un oggetto che ha accompagnato l'umanità fin dall'antichità. È un oggetto che ha permesso di comprendere il mondo e di navigare in esso.

Il globo è un oggetto che ha permesso di comprendere il mondo e di navigare in esso. È un oggetto che ha permesso di comprendere il mondo e di navigare in esso.

Il globo

Il globo è un oggetto che ha accompagnato l'umanità fin dall'antichità. È un oggetto che ha permesso di comprendere il mondo e di navigare in esso.

Il globo è un oggetto che ha permesso di comprendere il mondo e di navigare in esso. È un oggetto che ha permesso di comprendere il mondo e di navigare in esso.

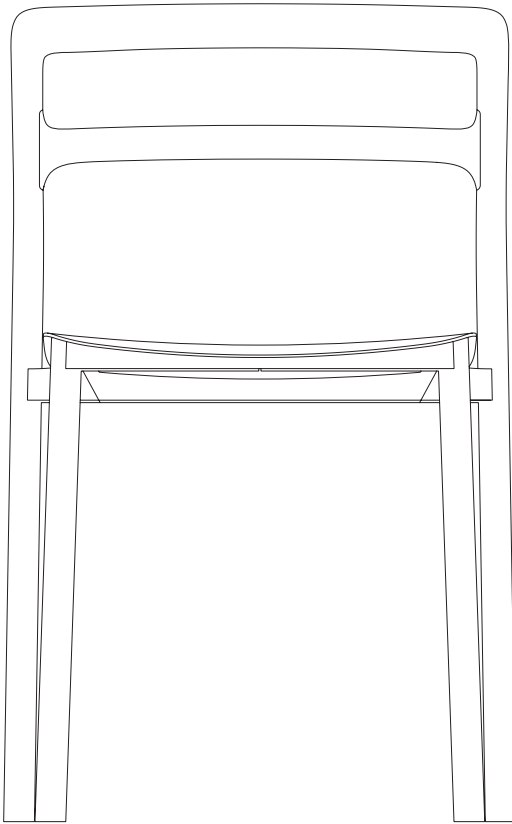

28.

"Jag tycker verkligen om att jobba med modeller i papper. Man upptäcker alltid saker som man inte såg från början. Man behöver inte heller oroa sig för att göra misstag och förstöra ett dyrt material, och när man slutar tänka börjar man jobba mer intuitivt."

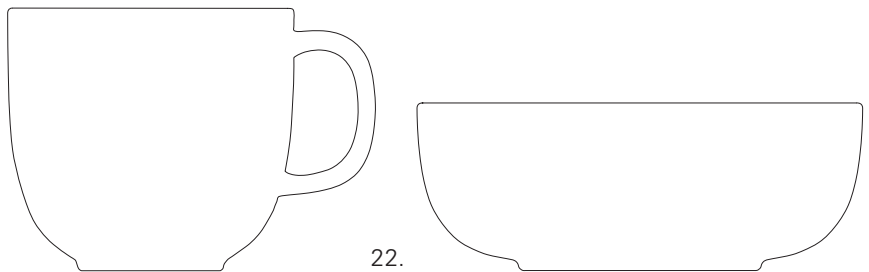

22.

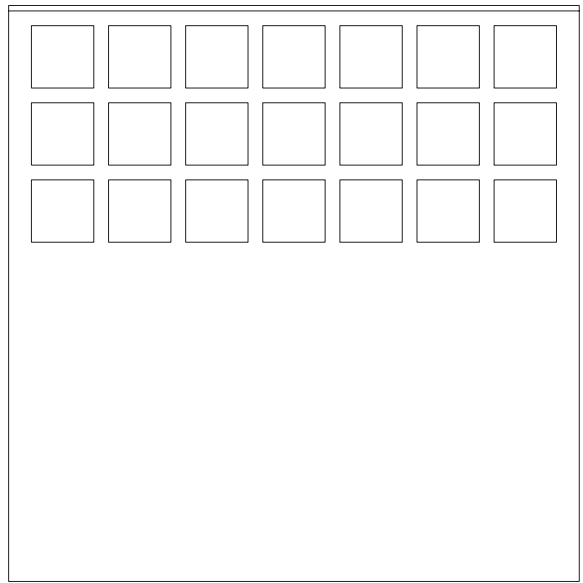
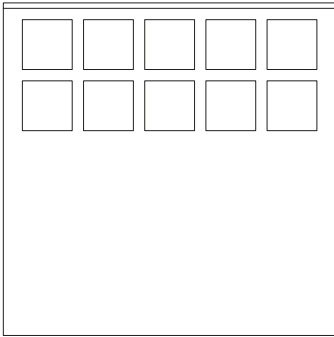

11.

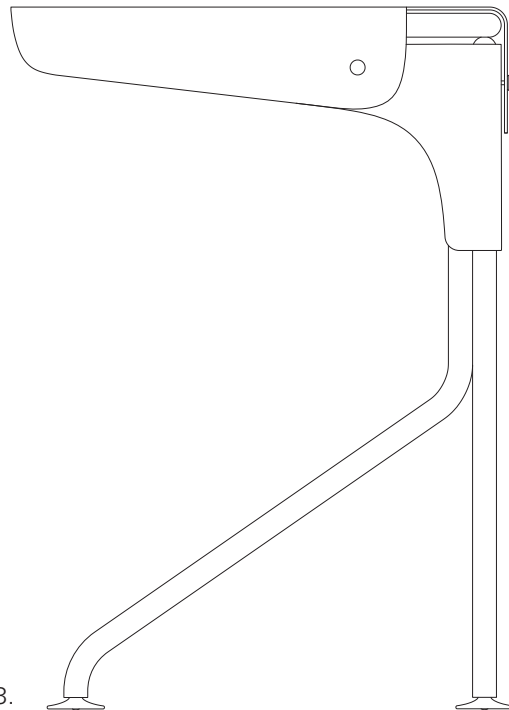

23.





Verkslista

1. *Sky* spegel, 2020, svartbetsad lönn, spegelglas, Zanat
2. *Branco* låda, 2018, svartbetsad lönn, vitbetsad lönn, Zanat
3. *Nur* spegel, 2017, svartbetsad lönn, spegelglas, Zanat
4. *Sana* stol, 2018, svartbetsad lönn, Zanat
5. *Scentainer* doftask, 2019, svartbetsad lönn, Zanat, Muro Scents Co., frankly//Aakerlund
6. *Unity* pall/sidobord, 2021, valnöt, Zanat
7. *Nera* skål, 2015–2017, svartbetsad lönn, vitbetsad lönn, Zanat
8. *Spoon* stol, 2006, textil, krom, Offecct
9. *Cloud* portabelt rum, 2002, metall, nylon, Offecct (ursprungligen för Snowcrash)
10. *Tunes* ljusstakar, 2019, rostfritt stål, Georg Jensen
11. *Matrix* skålar, vaser, 2018, rostfritt stål, Georg Jensen
12. *Flowerpot* kruka, 2013, blankpolerad mässing, Skultuna
13. *Bonbon* vaser, 2017, blankpolerad mässing, Skultuna
14. *Breaking the Wave* golvplatta, 2018, betong, Marrakech Design
15. *Babushka* skål, 2021, glas, Subjective
16. *Flame* ljuslykta, 2008, stengods, metall, Design House Stockholm
17. *Smyckesfågel* smyckesask, 2014, tenn, mässing, Svenskt Tenn
18. *Suit* fåtölj, 2020, textil, metall, Artifort
19. *Stitches & Buttons* handväska, 2014, vegetabiliskt garvat läder, Palmgrens
20. *Dorotea Night* bestick, 2013, rostfritt stål, Gense
21. *Glide* fåtölj, 2006, läder, metall, Tacchini
22. *Inwhite* matservis, 2014, porslin, Rörstrand
23. *Tucano* skrivbord, 2020, stål, läder, Zanotta
24. *Esedra* sittpuff, 2007, läder, Poltrona Frau
25. *Savannah* fåtölj, 2015, ek, läder, textil, Fredericia (Erik Jørgensen)
26. *Shell* ljudabsorbent, 2021, hampafiber, Okko
27. *Tower* måttsats, 2013, stengods, Alessi
28. *Florinda* stol, 2011, björk, plast, De Padova
29. *Silikon* lampa, 1999, silikon, David Design